

LOGISTICK

Innovators of Freight Securement Systems™

Guía completa para la instalación de LOGISTICK Super Strap™, la solución para asegurar cargas livianas, de peso mediano y estructura irregular.

Para mejores resultados, lea por favor todas las instrucciones antes de la instalación.

- 1 Planifique la ubicación. El Super Strap debe estar ubicado por lo menos a 4 ft. de distancia del final de la carga sobre las paredes del trailer. Si se coloca mas cerca del final de la carga, la capacidad de contener la carga es reducida o eliminada.

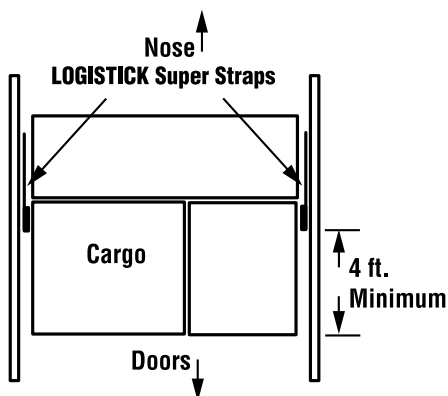

Strap Placement

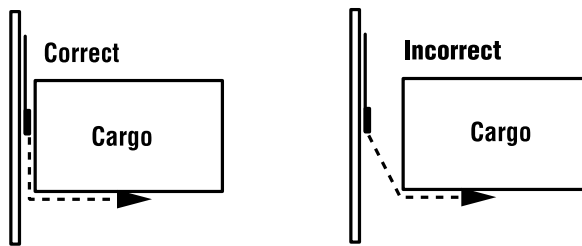

Las manijas del Super Strap deben apuntar al lado opuesto del final la carga. Coloque el Super Strap a un distancia mínima de 4 ft. del final de la carga asegurando que ningún movimiento de la carga contra las correas arranque el Super Strap de la pared. La fuerza aplicada a las correas del Super Strap debe ser paralela a las paredes del trailer y no en ángulo. Fuerzas angulares aplicadas a las correas producen un debilitamiento mayor del protector adhesivo del Super Strap incrementando la posibilidad de ser removido de las paredes del trailer.

- 2 Importante: Prepare la Superficie. El área entera de aplicación del Super Strap debe estar limpia y seca para asegurar la instalación adecuada. Utilice una tela seca para quitar toda tierra y polvo en el área de aplicación.

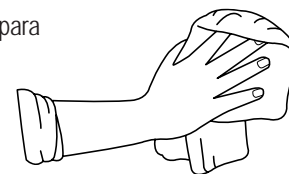

- 3 Aplique las correas. Antes de colocar el Super Strap al área designada, ajuste las correas y hebillas a las dos manijas de los Super Strap. El Super Strap esta diseñado para utilizar con correas de plástico, nylon o acero, también disponibles a la venta por Logistick. El uso de ganchos, cuerdas u otro material de correas no es recomendable y puede reducir el rendimiento del sistema hasta causar el desprendimiento de los Super Strap de las paredes del trailer.

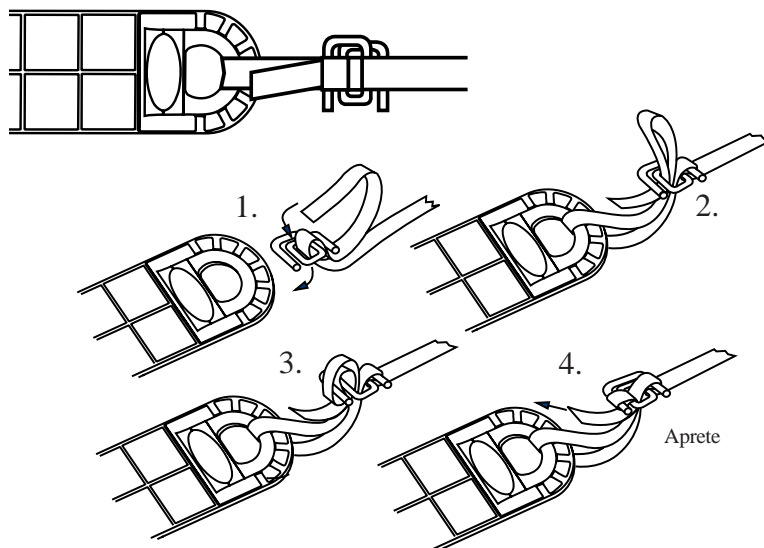

Cuando mida el largo de las correas, asegúrese de incluir la distancia desde los Super Strap hasta el final de la carga sumándole el ancho del trailer.

4 Instale los Super Strap a las paredes del trailer. Remueva el protector adhesivo, colóquelo en la pared con ambas manos aplicando presión para asegurar el adherimiento total del Super Strap. Repita el mismo procedimiento en la pared opuesta del trailer y asegúrese de colocar los Super Strap a la misma altura y distancia del final de la carga.

Nota: Las manijas del Super Strap deben siempre apuntar al lado opuesto del final de la carga.

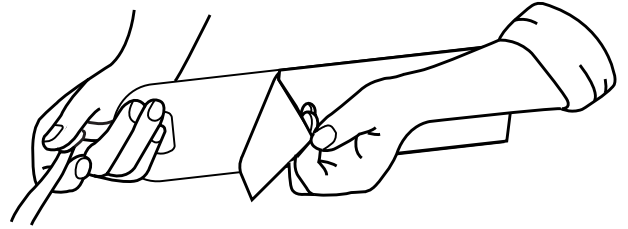

IMPORTANTE: Una vez colocado el Super Strap en su lugar, no debe ser movido. Mover el Super Strap una vez colocado, debilita el adhesivo inicial afectando el rendimiento optimo.

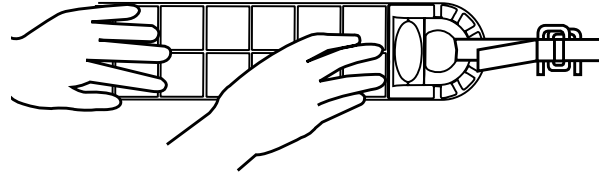

5 Utilice cinta adhesiva de multiuso para asegurar temporalmente la correa, de esta manera facilitara la carga del resto del flete antes de asegurarlo.

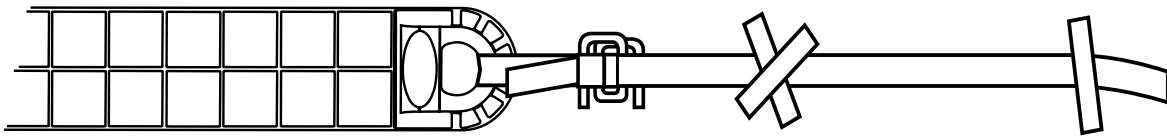

6 Asegure la Carga con Hebillas. Cuando haya finalizado la carga del flete, envuelva la correa alrededor del final de la carga y asegure los extremos en el centro de la carga utilizando las hebillas.

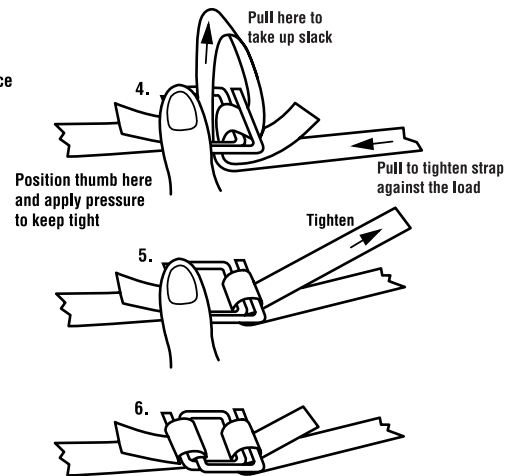
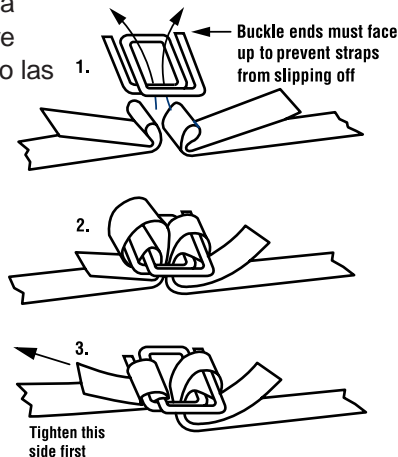
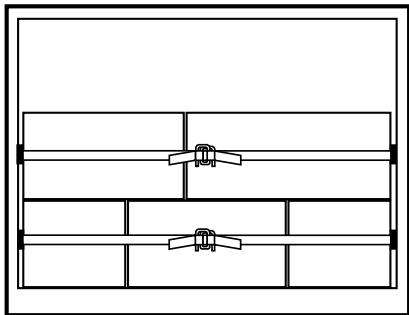

7 Remueva el Super Strap. Para remover el Super Strap, simplemente corte la correa y tire de la manija hacia atrás como se indica en la figura de la derecha hasta remover completamente de la pared.

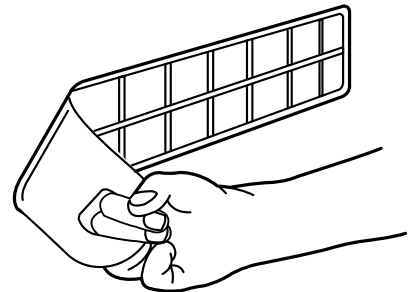

Innovators of Freight Securement Systems™

www.logistick.com

19880 State Line Road • South Bend, IN 46637-1545
1.800.758.5840 • 574.271.2565 • FAX 574.271.2574

WARNING: This product is not to be used in connection with the transportation of any "hazardous materials" as defined at 49 CFR § 171.8.

Logistick®, Inc. is a registered trademark. The Super Strap™ is a trademark of Logistick Inc.

LOGISTICK, INC. warrants its product to be free from any defects in material and workmanship. LOGISTICK'S obligation is limited to furnishing, on an exchange basis, replacement parts which may have been found defective upon LOGISTICK inspection. LOGISTICK assumes no shipping responsibility for replacement parts. EXCEPT AS SPECIFICALLY PROVIDED HEREIN, THERE ARE NO OTHER WARRANTIES, EXPRESSED OR IMPLIED, INCLUDING, BUT NOT LIMITED TO, ANY IMPLIED WARRANTY OF MERCHANTABILITY OR FITNESS FOR A PARTICULAR PURPOSE. In addition, under no circumstance will LOGISTICK, INC. be held liable for any damages or claims, including the losses of profit or business interruption, all of which are hereby expressly waived by the purchaser.